

MEDAL®

Accessori, soluzioni e sistemi per serramenti

Selezione
2009

TRIS New Generation
Sistema di chiusure
per scorrevoli

DUETTO e VIVI
Cremonesi
per aperture esterne

DYNASTY
Carrello certificato
per infissi certificati

ARCIERE 2000
Braccetto inox
per wasistas

GIOIA e MADRILENA
Doppie maniglie
in alluminio e in nylon

KIT UNIVERSALE
PER INFISSI SCORREVOLI



TRIS

NEW GENERATION

CHIUSURE PER INFISSI SCORREVOLI? E' ORA DI CAMBIARE!

- ✓ I vantaggi sono così evidenti da superare ogni aspettativa.
- ✓ 1 Sola ferramenta universale Per 4 tipi di comando.
- ✓ L'unico sistema a chiusura multipla con chiave esterna/interna.

UNICA ...Da ogni punto di vista



Chiude all'esterno...

...chiude all'interno

L'unico sistema per scorrevoli con chiusura interna/esterna con chiave

TRIS NEW GENERATION, sistema per infissi scorrevoli, ancora più UNICO e SICURO con l'introduzione della NUOVA chiusura universale interna-esterna con chiave. Il design raffinato del maniglione racchiude il meccanismo che blocca anche dall'esterno le chiusure multiple del sistema TRIS, rendendo gli infissi scorrevoli molto più sicuri e funzionali.

TRIS

NEW GENERATION

SISTEMA BREVETTATO

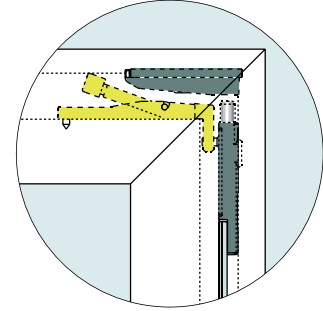

Angolo superiore e inferiore rinforzato

Il sistema brevettato integra un dispositivo registrabile di sicurezza antistrappo che impedisce lo scarrucolamento e il sollevamento dell'anta in caso di tentativo di effrazione.



4 diversi sistemi di chiusura/commando

TRIS è l'unico sistema di chiusura per infissi scorrevoli sul quale puoi scegliere di installare:

- una cremonese OPERA VIP (con o senza chiave)
- una maniglia ad incasso EUROPA (con o senza chiave)
- una doppia maniglia con chiusura interna/esterna con chiave
- un meccanismo bi-direzionale per il montaggio di una martellina

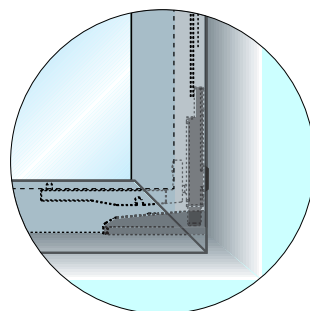

Chiusura totale

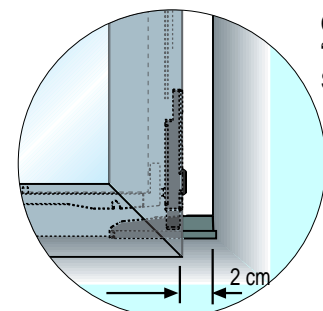

Chiusura "FREE AIR SYSTEM"

Riscontro registrabile e sistema "FREE AIR SYSTEM"

I riscontri integrano il sistema "FREE AIR SYSTEM" che consente di lasciare 2 centimetri di aerazione per il locale. Per semplificare le operazioni di registrazione dell'infisso i riscontri di chiusura possono essere facilmente montati e regolati in cantiere.



TRIS MONTAGGIO
A TEMPO DI RECORD

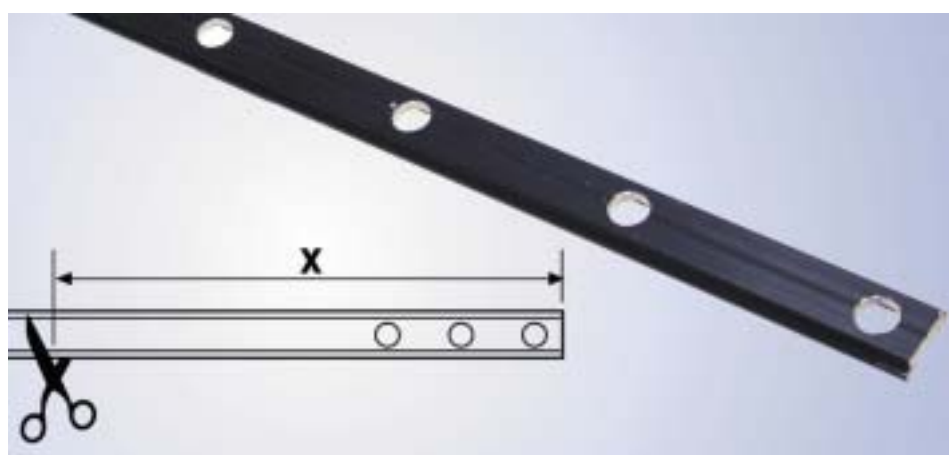
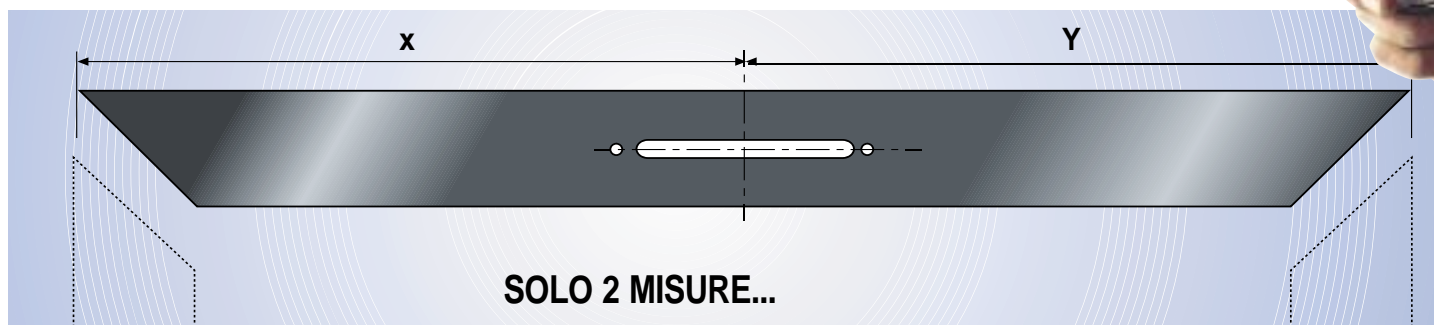

1 Si eseguono SOLO due misure; dal centro maniglia all'estremità superiore e inferiore dell'anta...

2 Si tagliano a misura le aste...



3 Si inseriscono i compensatori in nylon che si integrano perfettamente al profilo garantendo maggiore solidità rispetto ai sistemi con clips



Si inseriscono i sistemi antistrappo e anticarrucolamento nei compensatori esterni

SISTEMA BREVETTATO



- 5** Si assembla al profilo il sistema di chiusura desiderato:
- Maniglia ad incasso
 - Cremonese
 - Martellina
 - Maniglia ad incasso con chiusura interna/esterna



- 6** Si infila l'asta nei compensatori e si collega agevolmente alla chiusura con 2 semplici adattatori...



- 7** Si inseriscono i 2 puntali



- 8** La 3ª chiusura laterale si assembla all'asta con un sistema ad incastro (reso solidale con 2 viti di bloccaggio).

Si termina di montare l'infisso e si assemblano i riscontri per le chiusure superiore e inferiore comodamente in cantiere.

- Una gestione semplificata dei kit per una conduzione degli ordini basata sul sistema di chiusura che si intende utilizzare

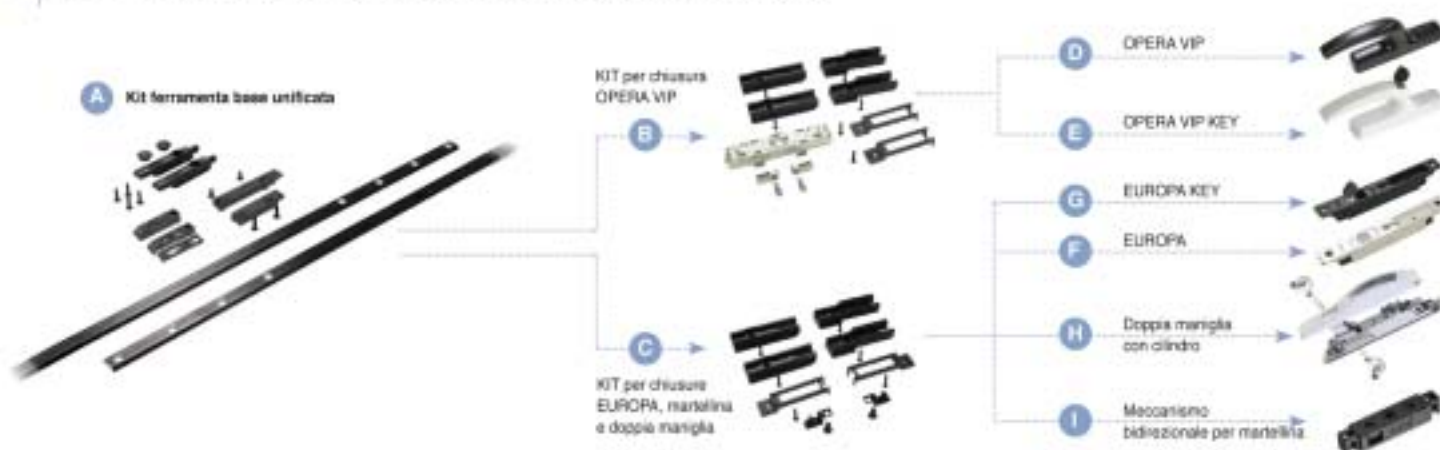

Come si scrivono i codici dei kit

Esempio di composizione di un ordine con sistema di chiusura TRIS OPERA VIP

4T 001 + 4T V13 + 4L 500 R8 _____ Codice colore

A B D

Indica il codice della cassa manico
Indica il kit del sistema di chiusura a cremonese
Indica il codice della ferramenta

Esempio di composizione di un ordine con sistema di chiusura TRIS EUROPA

4T 001 + 4T E13 + 4S 760 R8 _____ Codice colore

A C F

Indica il codice della maniglia Europa
Indica il kit del sistema di chiusura con maniglia ad incasso
Indica il codice della ferramenta

Esempio di composizione di un ordine con sistema di chiusura con doppia maniglia interna-esterna con chiave

4T 001 + 4T E13 + 4S 763 R8 _____ Codice colore

A C H

Indica il codice della doppia maniglia con chiave
Indica il kit del sistema di chiusura con maniglia ad incasso
Indica il codice della ferramenta

Esempio di composizione di un ordine con sistema di chiusura bi-direzionale (martellina non compresa nella confezione)

4T 001 + 4T E13 + 4S 762

A C I

Indica il codice unico del meccanismo per martellina
Indica il kit del sistema di chiusura con maniglia ad incasso
Indica il codice della ferramenta

Legenda per la composizione dei codici delle maniglie

Cassa Manico OPERA VIP		codice colore	Maniglia EUROPA		codice colore	Doppia maniglia con cilindro		codice colore
VIP	4L 500	--	EUROPA	4S 760	--	4S 763	--	
VIP KEY	4L 510	--	EUROPA KEY	4S 760C	--	4S 763U (con chiave a cifratura unica)	--	
			EUROPA legno/alluminio	4S 761	--	4S 764	--	
			EUROPA KEY legno/alluminio	4S 761C	--	4S 764U (con chiave a cifratura unica)	--	
confezione da 20 pezzi			confezione da 10 pezzi			confezione da 5 pezzi		

Sistema antieffrazione (compreso nella confezione)

Angolo Angolo + sistema anti sollevamento

Meccanismo bi-direzionale per martellina

4S 762
confezione da 10 pezzi

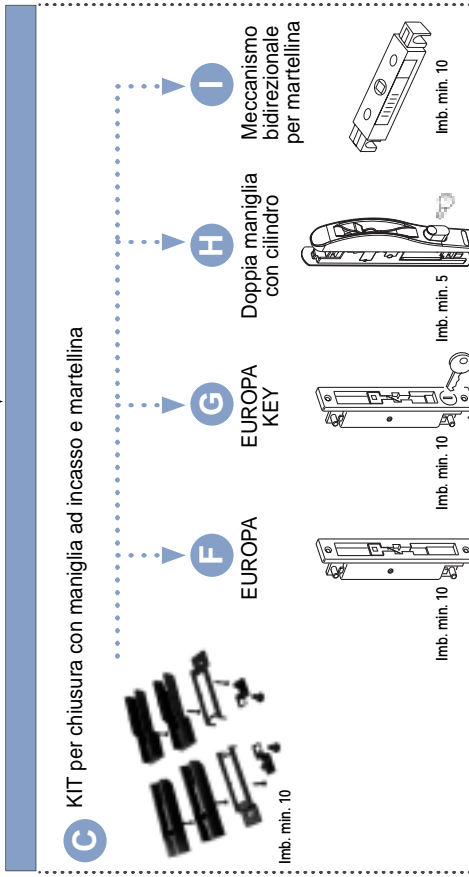
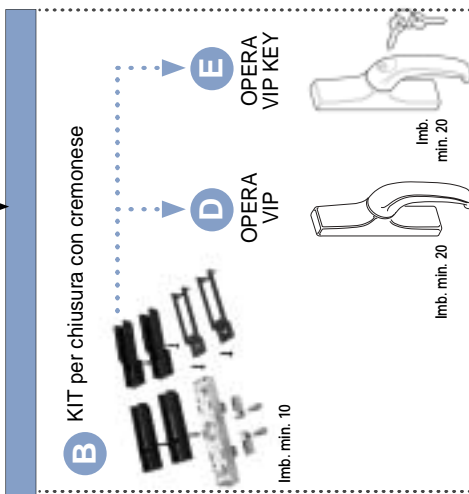
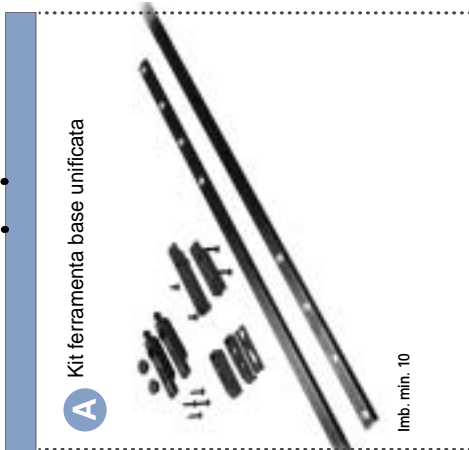

PROFILI	A
ABITHAL	Cod.
Euro Runner 45	4T 001
Euro Runner Wood	4T 001
Runner 61-90 / 61-90 T.T.	4T 001
Runner Wood	4T 001
ESEDRA	
Alexia 650 S	4T 001
Alexia 650 ST	4T 001
ALL.CO	
Export 60 S	4T 001
Tri.All.co 65-90	4T 001
Tri.All.co 65 T.T.	4T 001
Tri.All.co 90 T.T.	4T 001
All.co Wood S	4T 001
KS 50	4T 001
ALUK	Cod.
Aluk SC 70	4T 001

B	D	E
	Cod.	
4T V04	4L 500--	4L 510--
4T V12	4L 500--	4L 510--
4T V10	4L 500--	4L 510--
4T V11	4L 500--	4L 510--
4T V13	4L 500--	4L 510--
4T V13	4L 500--	4L 510--
4T V04	4L 500--	4L 510--
4T V13	4L 500--	4L 510--
4T V13	4L 500--	4L 510--
4T V13	4L 500--	4L 510--
4T V14	4L 500--	4L 510--
4T V04	4L 500--	4L 510--
4T V04	Cod.	
4T V04	4L 500--	4L 510--

C	F	G	H	I
	Cod.			
4T E04	4S 760--	4S 760C--	4S 763--	4S 762
4T E12	4S 761--	4S 761C--	4S 764--	4S 762
4T E10	4S 760--	4S 760C--	4S 763--	4S 762
4T E11	4S 761--	4S 761C--	4S 764--	4S 762
4T E13	4S 760--	4S 760C--	4S 763--	4S 762
4T E13	4S 760--	4S 760C--	4S 763--	4S 762
4T E04	4S 760--	4S 760C--	4S 763--	4S 762
4T E13	4S 760--	4S 760C--	4S 763--	4S 762
4T E13	4S 760--	4S 760C--	4S 763--	4S 762
4T E13	4S 760--	4S 760C--	4S 763--	4S 762
4T E14	4S 761--	4S 761C--	4S 764--	4S 762
4T E04	4S 760--	4S 760C--	4S 763--	4S 762
4T E04	4S 760--	Cod.	4S 763--	4S 762

SISTEMA ANTI EFFRAZIONE compreso nella confezione
Angolo + sistema anti sollevamento
Angolo + sistema anti sollevamento
Angolo
Angolo + sistema anti sollevamento
Angolo
Angolo
Angolo
Angolo + sistema anti sollevamento
Angolo + sistema anti sollevamento
Angolo + sistema anti sollevamento

Nota: "--" indica la finitura da aggiungere al codice della maniglia

segue

A Kit ferramenta base unificata



Imb. min. 10

B KIT per chiusura con cremone

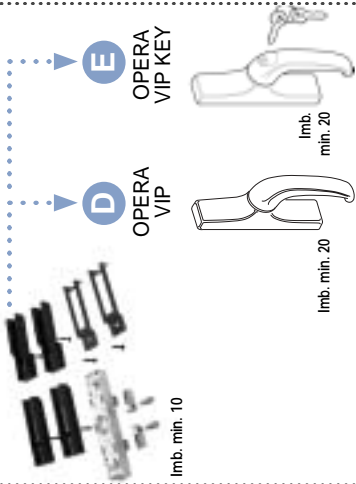

Imb. min. 10

Imb. min. 20

Imb. min. 20

C KIT per chiusura con maniglia ad incasso e martellina

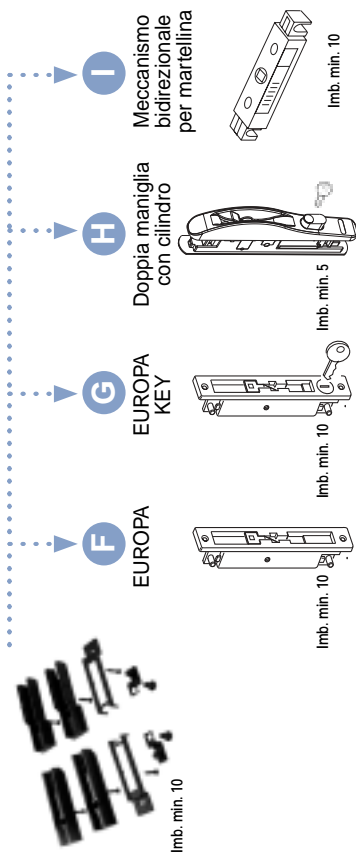

Imb. min. 10

Imb. min. 10

Imb. min. 10

Imb. min. 5

Imb. min. 10

Anti effrazione



Angolo

Angolo + sistema antisollevamento

PROFILI	A	B	C	F	G	H	I	SISTEMA ANTI EFFRAZIONE compreso nella confezione
ALUMECC								
SG 55	4T 001	4L 500--	4T V21	4S 760--	4S 760C--	4S 763--	4S 762	Angolo + sistema anti sollevamento
ZN7 32	4T 001	4L 500--	4T V07	4S 760--	4S 760C--	4S 763--	4S 762	Angolo + sistema anti sollevamento
ZN7 41	4T 001	4L 500--	4T V22	4S 760--	4S 760C--	4S 763--	4S 762	-
AYRTON								
AYRTON 60	4T 001	4L 500--	4T V04	4S 760--	4S 760C--	-	4S 762	Angolo + sistema anti sollevamento
DOMAL								
Domal 40	4T 001	4L 500--	4T V04	4S 760--	4S 760C--	-	4S 762	Angolo + sistema anti sollevamento
Domal Slide 56	4T 001	4L 500--	4T V01	4S 760--	4S 760C--	4S 763--	4S 762	-
Domal Slide 56 anta arrotondata	4T 001	4L 500--	4T V02	4S 760--	4S 760C--	4S 763--	4S 762	Angolo + sistema anti sollevamento
Domal PA 80	4T 001	4L 500--	4T V03	4S 760--	4S 760C--	4S 763--	4S 762	-
ETA								
ETA 48S	4T 001	4L 500--	4T V18	4S 760--	4S 760C--	4S 763--	4S 762	Angolo + sistema anti sollevamento
ETNA SISTEM								
EKOS 60STH	4T 001	4L 500--	4T V13	4S 760--	4S 760C--	4S 763--	4S 762	Angolo
JOINT SLIDE								
Joint Slide Legno Alluminio	4T 001	4L 500--	4T V19	4S 761--	4S 761C--	4S 764--	4S 762	Angolo + sistema anti sollevamento
Jointthermic JT 70 T.T.	4T 001	4L 500--	4T V20	4S 760--	4S 760C--	4S 763--	4S 762	Angolo + sistema anti sollevamento
ALSYSTEM								
Global 60	4T 001	4L 500--	4T V17	4S 760--	4S 760C--	-	4S 762	Angolo + sistema anti sollevamento
INDINVEST								
Alpha 560 S	4T 001	4L 500--	4T V04	4S 760--	4S 760C--	4S 763--	4S 762	Angolo + sistema anti sollevamento
Gold 650 S	4T 001	4L 500--	4T V13	4S 760--	4S 760C--	4S 763--	4S 762	Angolo
Gold 650 ST	4T 001	4L 500--	4T V13	4S 760--	4S 760C--	4S 763--	4S 762	Angolo
Gold Country	4T 001	4L 500--	4T V25	4S 761--	4S 761C--	4S 764--	4S 762	Angolo + sistema anti sollevamento

Cod.

Cod.

Cod.

Carrello DYNASTY

Infissi scorrevoli sempre più pesanti richiedono nuove generazioni di carrelli sicuri, precisi, facilmente registrabili, che lavorano perfettamente allineati all'asse orizzontale di scorrimento e con portata GARANTITA



**+ portata statica
+ portata dinamica
(220 Kg per anta)**

Certificazioni ottenute da severe normative tedesche (EN 1527) e dopo test particolarmente stressanti anche in ambiente salino (oltre 10.000 cicli continui di apertura e chiusura, equivalenti a circa 40 km di percorrenza, con pesi superiori a quelli indicati)



- Nuovo cinematismo per le registrazioni che separa il movimento di autobilanciamento da quello di registrazione del carrello
- La cassa interna lavora su 3 piani inclinati assicurando SEMPRE un movimento perfettamente orizzontale del porta cuscinetti
- Movimento di bilanciamento affidato al porta cuscinetti
- Scatola porta cuscinetti facilmente ispezionabile e removibile (a scatto nella cassa interna)

 **PORTATA 220 Kg
PER ANTA**



Porta cuscinetti inserito a scatto nella cassa interna (più facile da ispezionare)

Giunto cilindrico per autobilanciamento

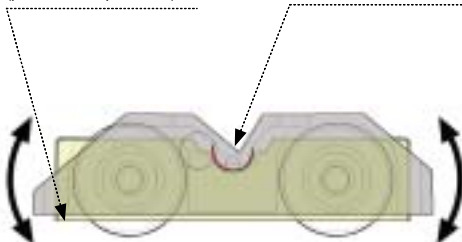

- portata 110 Kg cad.
- Confezione 4 pzz.

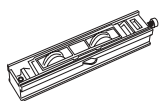
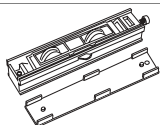
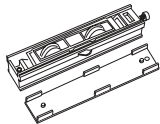
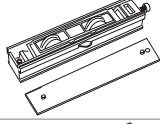
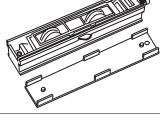
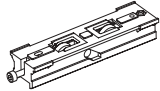
	Cod. 4S	CARRELLO "DYNASTY" per serie:		lmb.min
	K290	Passerini "Skeit super 60" anta da 36 mm "Skeit super 60" anta 36 mm T.T		10
	K2901	All.Co "TRIALCO 65-90" "TRIALCO 65 T.T." "TRIALCO 90 T.T."	Indinvest "GOLD 650 S" "GOLD 650 ST" "GOLD COUNTRY"	10
	K2902	Abithal "RUNNER 61-90/61-90T.T." "RUNNER WOOD"	Alumec "ZN7 32"	10
	K2903	Ocma "OCMA MONACO FC 80"		10
	K2905	Profilati "PE 70" "PE 70 T.T."	"PE120 T.T." "WOOD ART S"	10
	K2906	Domal "DOMAL SLIDE PA80"	Alumec "ZN7 41"	10

Aggancio rapido e apertura ammortizzata



✓ Asta in acciaio inox

✓ Sistema di aggancio rapido

✓ Ammortizzatore



Il particolare sistema di aggancio/sgancio in acciaio agevola l'inserimento del braccetto sull'anta.

Il cricchetto OBLO', accessorio di ottimo design, è un abbinamento perfetto per infissi wasistas

	Cod 4W	BRACCIO ARCIERE INOX	lmb.min
	931BX	Braccetto wasistas in acciaio inox con nuovo tipo di aggancio e gommino ammortizzatore per serie: NC 45 INT - NC 45 SUPER TH - NC 55 INT - NC 65 SUPER TH - NC 68 SUPER TH DOMAL STOPPER - DOMAL STOPPER PG - DOMAL BREAK BODEGA BGA50 / SYNTHESIS / ESEDRA EXPORT 45 - EXPORT 50 / EKU 53 / EKIP MAASTRICHT/ ABITHAL GOLD / ERRE 40 / NEW TEC / ALL.CO 5 SORMONTO - EKIP 40/50 SORMONTO ALL.CO P4 - NUOVO NC 40 SORMONTO / SISTEMA 1 - SISTEMA 2 / ABITHAL POINT	20 COPPIE

DUETTO



Blocchetti di collegamento regolabili e integrati alle pinne

Sistema brevettato di aggancio rapido premontato

Un sistema UNIVERSALE e una semplicità di montaggio estrema. Mai nessuno è arrivato a tanto.

- ✓ Senza macchinetta di collegamento
- ✓ Tutti i vantaggi del meccanismo separato dalla cassa manico
- ✓ Meno lavorazioni
- ✓ Minore tempo di installazione
- ✓ Universalità del sistema
- ✓ Sistema di fissaggio al profilo integrato nel meccanismo della cremonese



- 1 Si asola il profilo. Si inserisce il gruppo di movimentazione e si serra al profilo con i blocchetti a contrasto.



- 2 Si inseriscono le aste, si assemblano al meccanismo con i perni di collegamento. Si innesta il gruppo cassa manico a scatto.



ABBIAMO ELIMINATO LA MACCHINETTA DI COLLEGAMENTO...



Blocchetti di collegamento regolabili e integrati alle pinne

Sistema brevettato di aggancio rapido premontato

Pensata "su misura" per il serramentista. Una velocità di lavorazione senza uguali per installazioni rapide e precise.

- ✓ Senza macchinetta di collegamento
- ✓ Una sola lavorazione
- ✓ Nessun premontaggio
- ✓ Sistema di aggancio rapido solidale nel tempo al profilo



- 1 Si asola il profilo. Si inserisce la cremonese e si serra al profilo con i blocchetti a contrasto.



- 2 Si inseriscono le aste, si assemblano al meccanismo con i perni di collegamento.

	Cod. 4L	Cremonese "DUETTO"	Imb.min
	464	Gruppo cassa/manico	20
	466A	Manico di prova per officine e cantieri	10
	475AM	Gruppo movimentazione per apertura esterna senza macchinetta di collegamento	20

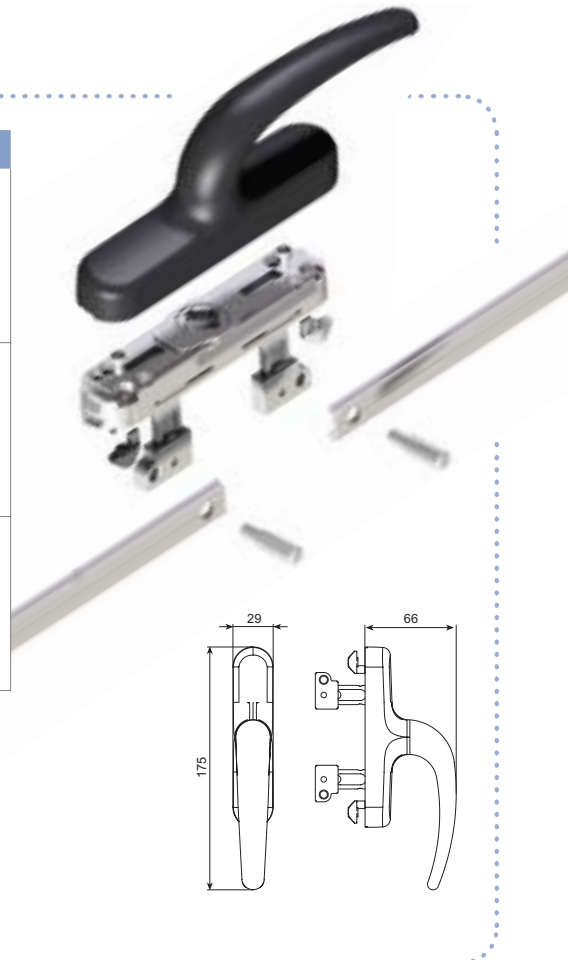

**...PER RIDURRE I TEMPI
DI ASSEMBLAGGIO**

	Cod. 4L	Cremonese "VIVI"	Imb.min
	481	Nuova cremonese per apertura esterna senza macchinetta di collegamento	20

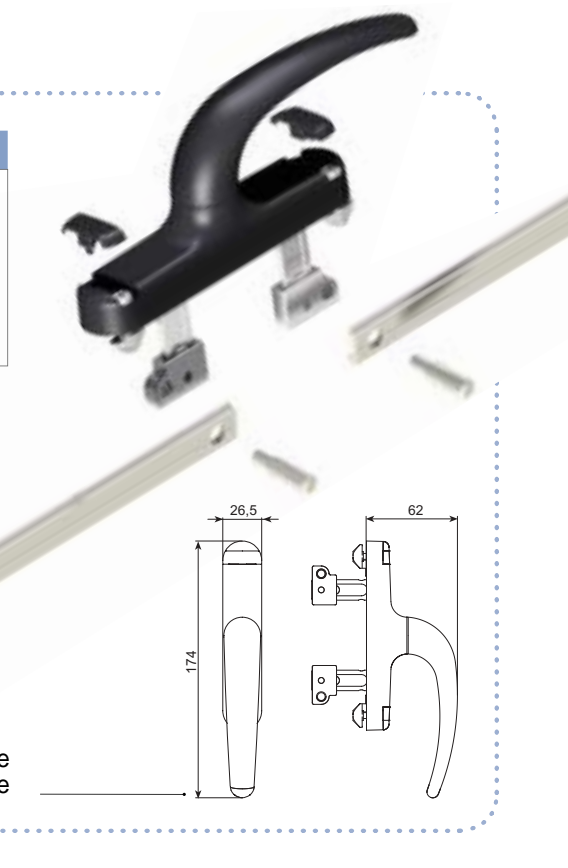

GIOIA, in alluminio con rosetta mobile

La doppia maniglia GIOIA in alluminio si é rinnovata con l'introduzione della rosetta mobile integrata al corpo maniglia.

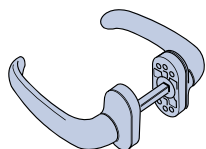

Cod. 4L	Doppia maniglia "GIOIA"	Imb.min
898	GIOIA con rosetta ovale NOTA: Per finitura in PVD l'imballo è da 5 coppie	10 coppie

Disponibile nei colori:

- RAL base
- Altri RAL
- Con trattamento PVD (G5 ottonato-G6 inox)

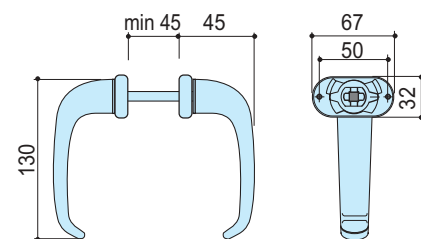

MADRILENA, in nylon con rosetta ovale o tonda

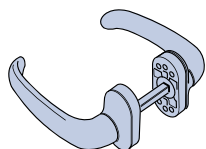

Cod. 4L	Doppia maniglia "MADRILENA"	Imb.min
894	Doppia maniglia "MADRILENA" in nylon rosetta ovale, finitura opaca	10 coppie
895	Doppia maniglia "MADRILENA" in nylon rosetta ovale	10 coppie
896	Doppia maniglia "MADRILENA" in nylon rosetta rotonda	10 coppie
897	Doppia maniglia "MADRILENA" in nylon rosetta rotonda, finitura opaca	10 coppie

Disponibile nei colori:

- RAL base
- Altri RAL

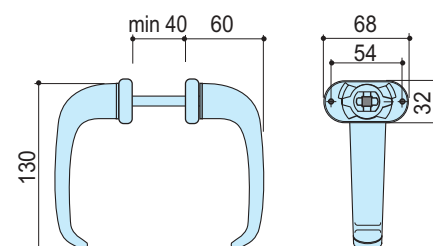

KIT BASE UNIVERSALE

Un kit per infissi scorrevoli utilizzabile per il 90% dei profili leggeri presenti sul mercato

- ✓ Portata 80 Kg per anta
- ✓ Più registrazione
- ✓ Cuscinetti più larghi
- ✓ Autobilanciamento



Descrizione	DOMAL 40S	NC 60 INTERNATIONAL	EXPORT 60S	PE 60 SLIDE	ALUK SC 70	ALPHA 560S	Imballo minimo
Kit base	710C						20
Kit base con maniglie "TEAM 732"	716C						15
Kit base con squadrette	668E	668M	725E		625A		32
Kit completo con squadrette e maniglie "TEAM 732"	669E	669M	717E		619A		32

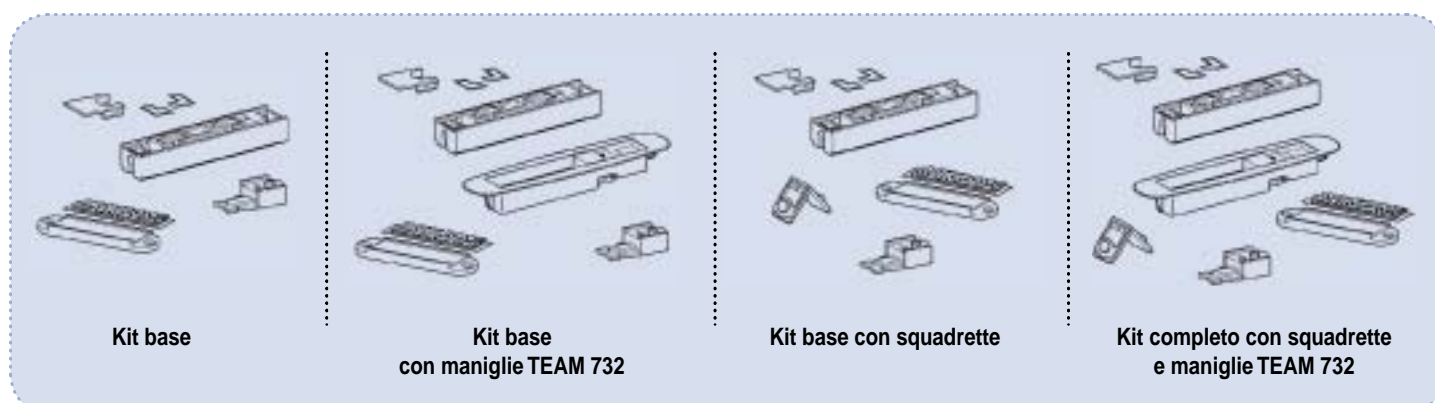

MEDAL



www.medal.it



MEDAL s.r.l. Via dell'Industria, 12
40023 CASTEL GUELFO (BO) Italy
Tel. +39 0542 670 101 Fax +39 0542 670 128
e-mail: info@medal.it • <http://www.medal.it>